

3. VAROVÁNÍ:

VAROVÁNÍ

Nenechávejte dítě s hračkou bez dozoru. Vozidlo provozujte pouze pod dohledem dospělé osoby.

Je přísně zakázáno používat výrobek na silnicích, v blízkosti dopravních prostředků nebo vodních ploch. Vozidlo smí řídit pouze jedna osoba, která musí mít vhodnou obuv.

VAROVÁNÍ

Nekombinujte alkalické, standardní (zinko-uhlíkové) nebo dobíjecí (nikl-kadmiové) baterie.

VAROVÁNÍ

Při řízení vozidla je nutné mít na sobě ochranný oděv. Neprovozujte na silnicích.

VAROVÁNÍ

Kvůli své maximální rychlosti je tento výrobek nevhodný pro děti do 3 let.

Péče a údržba

- 1) Výrobek obsahuje elektronické komponenty, které se nesmí být provozovány ve vodě nebo ve vlhkém prostředí. Pravidelně výrobek otírejte čistou plátěnou látkou.
- 2) Otáčející se součástky vozítka by měly být pravidelně kontrolovány, zda se v nich nezasekl cizí předmět, bránící jejich otáčení. Pro správný chod je rovněž udržujte promazané.

K07-SMS-150-002

002-01

Distributor:
ConQuest entertainment a.s.
Kolbenova 962/27d
198 00, Praha 9
tel: 284 000 111
info@toy.cz
www.toy.cz

Návod k sestavení a provozu

BMW M6 GT3

Elektrické auto pro děti



Poskytovatelem licence na logo společnosti BMW a slovo BMW je společnost BMW AG.

Rozměry auta

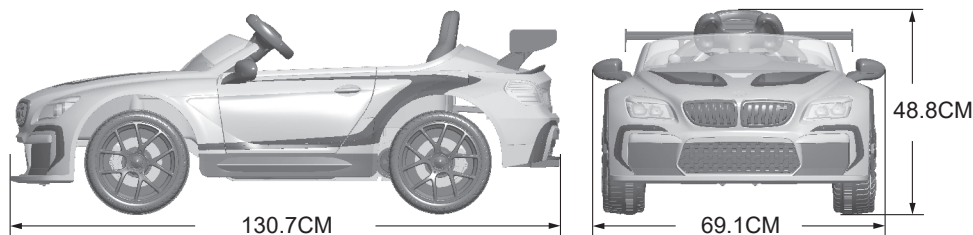

Obsah

- 1) Technické údaje a parametry
- 2) Seznam součástek
- 3) Postup při montáži
- 4) Vložení a výměna baterií v dálkovém ovládní
- 5) Funkce a řízení
- 6) Baterie a dobíjení
- 7) Rádce při potížích
- 8) VAROVÁNÍ

| | |
|------------------------------|------------------------------------|
| Model: | Varianta A |
| Kapacita baterie: | DC 12V / 7 AH |
| Nabíjecí adaptér: | DC 15V / 800 mA |
| Motor: | DC 6V / 12000r (550 dual drive) |
| Rychlosti: | 2.5 / 3.4 / 4.2 km / h |
| Přepětová pojistka: | 6A |
| Dálkové ovládní: | Yes |
| Baterie pro dálkové ovládní: | 2 × 1.5V AAA |

| | |
|------------------------------|--|
| Model: | Varianta B |
| Kapacita baterie: | DC 6V / 7 AH |
| Nabíjecí adaptér: | DC 8V / 750 mA |
| Motor: | DC 6V / 12000r (550 single driving) |
| Rychlosti: | 2.4 / 3.1 / 3.8 km / h |
| Přepětová pojistka: | 8A |
| Dálkové ovládní: | Yes |
| Baterie pro dálkové ovládní: | 2 × 1.5V AAA |

| | |
|------------------------------|--|
| Model: | Varianta C |
| Kapacita baterie: | DC 6V / 7 AH |
| Nabíjecí adaptér: | DC 8V / 750 mA |
| Motor: | DC 6V / 12000r (550 single driving) |
| Rychlosti: | 2.4 / 3.1 / 3.8 km / h |
| Přepětová pojistka: | 8A |
| Dálkové ovládní: | No |
| Baterie pro dálkové ovládní: | No |

I. Technické údaje a parametry

1. Tento výrobek je vhodný pro děti od 3 do 6 let. Používejte pouze pod dohledem dospělých.
2. Rozměry auta: 130,7 X 69,1 X 48,8 cm
3. Nosnost: 30 kg
4. Nabíjecí adaptér: vstup AC 100–240 V (50/60 Hz), výstup podle zakoupené varianty
5. Dobíjecí baterie: (1 kus), asi 200 dobíjecích cyklů
6. (Varianta A, B) Funkce přepínání mezi dálkovým ovládním a plynovým pedálem, 2,4 G ovládací systém
7. Baterie k dálkovému ovládní: 2x 1,5AAA (nejsou součástí balení)
8. Výrobek používejte v teplotním rozmezí 0–40 °C.

VIII. VAROVÁNÍ

1. Baterie:

- 1) Pokud plánujete výrobek delší dobu nepoužívat, plně baterii nabijte a poté auto vypněte. Baterii byste měli dobít alespoň jednou za dva měsíce, jinak může dojít ke zkrácení její životnosti nebo ji již nebude možno dobít.
- 2) Dbejte na dodržování +/- polaritu baterií (baterie nesmí být vkládány s opačnou polaritou; zabraňte zkratování kontaktů baterie).

Varování:

- 1) Používejte dvě DC 1,5V AAA baterie (nejsou součástí balení).
- 2) Dbejte na dodržování +/- polaritu baterií (baterie nesmí být vkládány s opačnou polaritou; zabraňte zkratování kontaktů baterie).
- 3) Dobíjecí baterie smí nabíjet pouze dospělý.
- 4) Nedobíjete baterie, které k tomu nejsou určeny.
- 5) Před dobíjením baterií je vyjměte z dálkového ovládní.
- 6) Nekombinujte různé druhy baterií nebo staré baterie s novými.
- 7) Z dálkového ovládní vyjměte baterie vždy, když nebudete výrobek delší dobu používat.
- 8) Vybité baterie vyjměte z výrobku.

2. Varování – vozidlo:

- 1) Výrobek může před sestavením obsahovat ostré hrany a výčnělky nebo malé součástky, proto jej smí sestavovat pouze dospělý.
- 2) Abyste předešli případnému udušení, ihned se po montáži zbavte veškerého balícího materiálu.
- 3) Nenechávejte dítě bez dozoru. Vozidlo provozujte pouze pod dohledem dospělé osoby, jinak může dojít ke zranění.
- 4) Tento výrobek smí být používán pouze na rovném povrchu. Nepoužívejte jej na veřejných komunikacích nebo poblíž nebezpečných míst jako jsou schody, nerovný povrch, voda atd. Při nedodržení těchto zásad hrozí nebezpečí dopravní nehody nebo utonutí.
- 5) Dohlédněte na to, aby měly děti při řízení vozidla vždy vhodnou obuv a další ochranný oděv a vybavení (např. zapnutý bezpečnostní pás, helmu, rukavice, kolenní chrániče atd.).
- 6) V důsledku nesprávného zacházení může dojít k uvolnění malých částí, proto je výrobek nevhodný pro děti mladší 3 let.
- 7) Pravidelně kontrolujte stav nabíjecího adaptéru, kabelů, zástrček a konektorů, dotažení šroubů a stav ostatních částí, zda nejsou poškozeny. Vozidlo nesmí být používáno, dokud nejsou odstraněny všechny závady.
- 8) Tento výrobek smí používat pouze děti; maximální nosnost vozítka je 30 kg, nepřetěžujte jej.
- 9) Držte výrobek v dostatečné vzdálenosti od ohně.
- 10) Tento manuál obsahuje důležité informace, uchovejte jej pro případnou potřebu.

VII. Rádce při potížích

| Problém | Co zkontrolovat |
|--------------------------|---|
| 1. Vozítko nejede | 1) (Varianta A) Zda je baterie dostatečně nabitá a na displeji je uváděno napětí vyšší než 12V. (Varianta B, C) Zda je baterie dostatečně nabitá a na displeji je uváděno napětí vyšší než 6V. |
| | 2) Zda jsou konektory startovacího tlačítka a ovládacího panelu pod sedadlem a konektory baterie správně zapojené. |
| | 3) Zda přepětový chránič automaticky nerozpojil obvod (v případě přetížení nebo zablokování auta chránič obvod automaticky rozpojí, aby ochránil motor a ovládací panel). |
| | 4) Zda auto nebylo ponecháno příliš dlouho bez používání a baterie se nevybitly. |
| | 5) Pokud dálkové ovládání neuvvedlo vozítko do pohybu, zkontrolujte, zda není spojení mezi ovládním a vozítkem přerušeno. |
| | 6) Zda není baterie dálkového ovládním vybitá. |
| 2. Hudba nehraje správně | Zkontrolujte, zda je baterie plně nabitá, jinak je třeba ji nabit nebo vyměnit. |

Funkce přepětového chrániče

- Přepětový chránič je nainstalován pod sedadlem. Odkryjete ho povolením šroubu sedadla (jak je znázorněno na obrázku) a jeho odebráním.
- Při přetížení chránič automaticky rozpojí obvod (aby ho uchránil před poškozením). Po odstranění závady chránič obvod automaticky zapojí.
- V případě, že baterie je nabitá a vozidlo nemůže jet, zkontrolujte, zda není elektrický obvod zkratován.

(Varianta A)

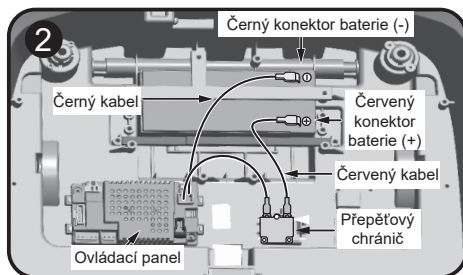
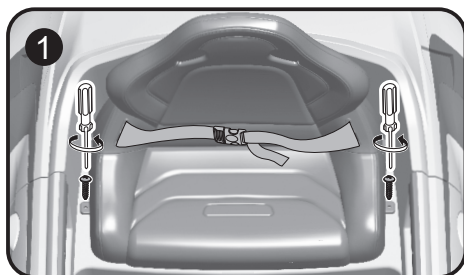

VAROVÁNÍ

Nebezpečí požáru!
Přepětový chránič je omezen do 6A.

(Varianta B)

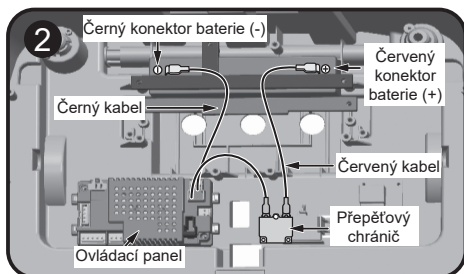

VAROVÁNÍ

Nebezpečí požáru!
Přepětový chránič je omezen do 8A.



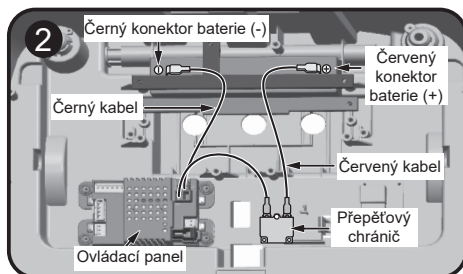







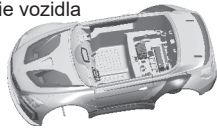











(Varianta C)

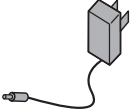

VAROVÁNÍ

Nebezpečí požáru!
Přepětový chránič je omezen do 8A.

II. Seznam součástek

| | | |
|--|--|---|
| 1. Karoserie vozidla  | 9. Opěrka  | 17. Šroub k upevnění řídicí tyče v převodovém ústrojí (3 × 10PWAB) (D=10) 2x  |
| 2. Přední sklo  | 10. Zadní křídlo  | 18. Šroub pro zpětná zrcátka (3 × 12PAB) 4x  |
| 3. Volant  | 11. Spojovací tyč rámu předních kol  | 19. Matice k ukotvení přední části kol (5MM) 2x  |
| 4. Zpětné zrcátko 2 kusy  | 12. Řídicí tyč tvaru J  | 20. Matice k volantu (5MM)  |
| 5. Řadicí páka  | 13. Osa zadní nápravy  | 21. Nabíjecí adaptér  |
| 6. Kolo 2x (Varianta A: 2 ks) (Varianta B, C: 3 ks)  | 14. Šroub do přední části (5 × 13 PM) 2x  | 22. Dálkové ovládání (Varianta A, B)  |
| 7. Hnací kolo (s gumovým běhounem) (Varianta A: 2ks) (Varianta B, C: 1ks)  | 15. Šroub k volantu (5 × 33PM)  | 23. Plastová trubička (Varianta B, C)  |
| 8. Sedadlo  | 16. Šroub k sedadlu 4 × 15 TAB (D=7.5) 4x  | |

III. Postup při montáži

1. Instalace předních kol (Varianta A)

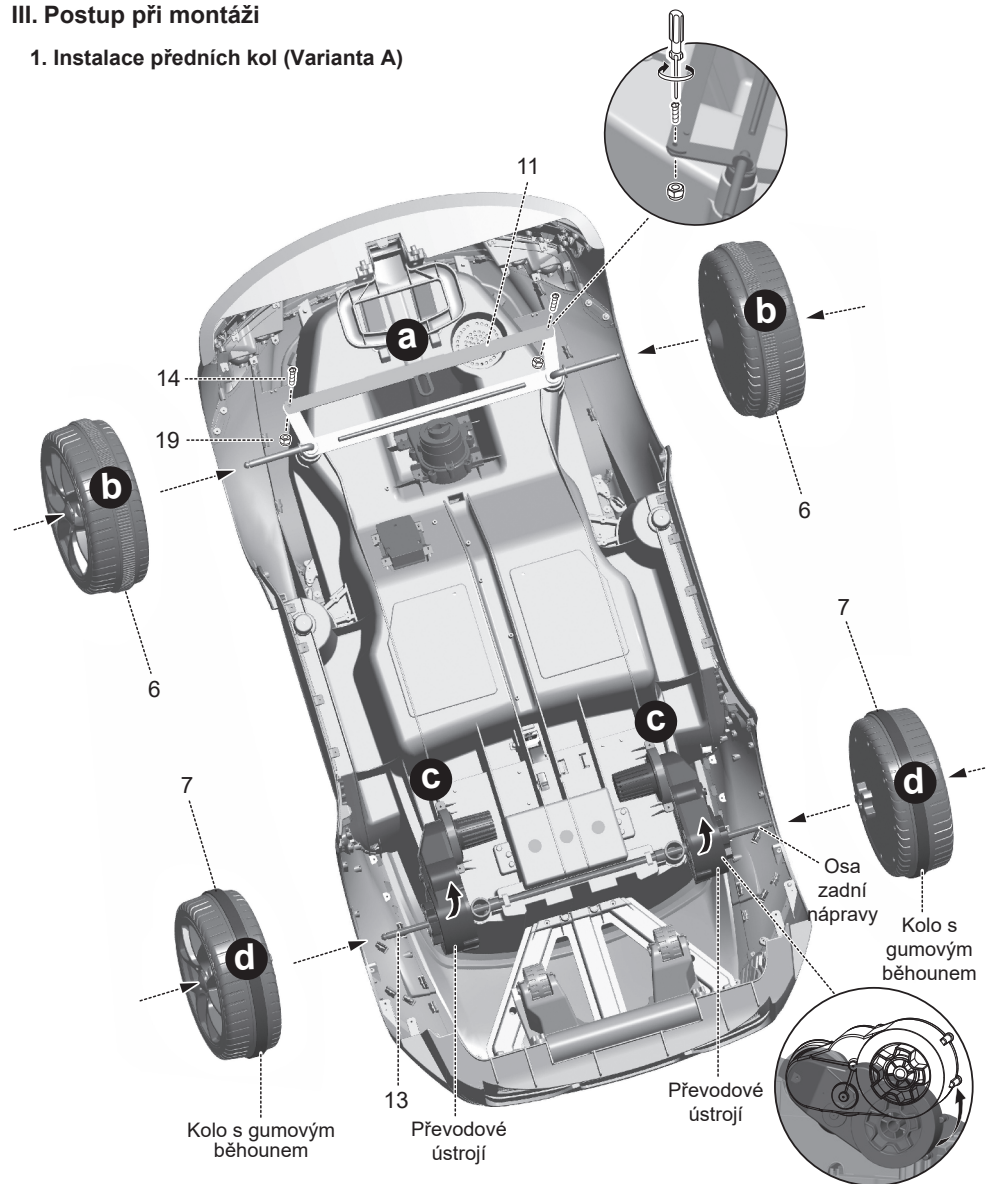

POZNÁMKA: Varianta C nemá převodové ústrojí

- a** Nainstalujte spojovací tyč (součástka 11) na vyznačené místo a upevněte ji pomocí šroubů (součástka 14) a matek (součástka 19). Ideálně dotažená tyč by měla snadno pružit.
- b** Stiskněte tlačítko ve středu kola a obě kola (součástka 6) postupně nasuňte na osu přední nápravy.
- c** Otáčejte převodovým ústrojím s motorem ve směru šipky, dokud otvor v ní nebude v zákrytu s otvorem pro osu zadní nápravy ve vozidle. Poté na určené místo vsuňte osu zadní nápravy (součástka 13).
- d** Palcem stiskněte tlačítko ve středu hnacího kola (součástka 7) a postupně je nasuňte na osu zadní nápravy.

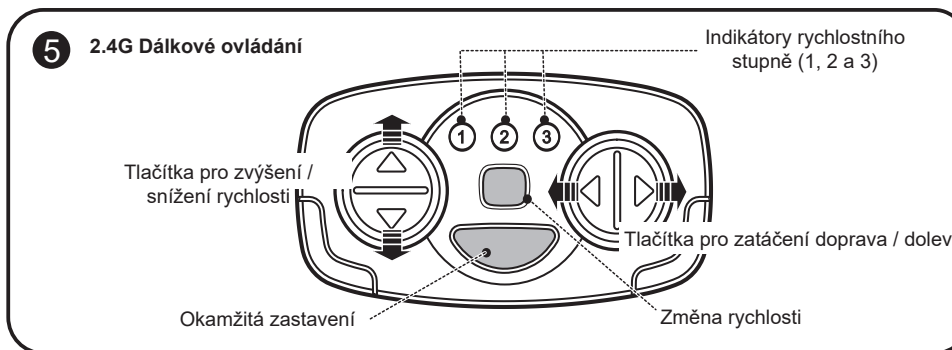
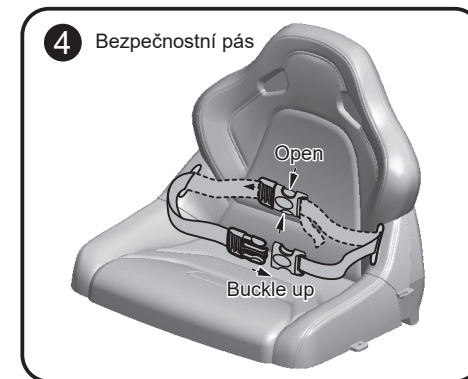

VI. Baterie a dobíjení

1. Zdíčka pro nabíjení se nachází ve spodní části sedadla.
2. Požívejte pouze původní nebo výrobcem doporučenou baterii a nabíjecí adaptér.
3. Neexperimentujte s baterií a nabíjecím adaptérem, nejedná se o hračku.
4. Dobíjení baterií může provádět pouze dospělá osoba.
5. Během nabíjení svítí kontrolka napájení červeně. Jakmile bude baterie plně nabitá, opět se rozsvítí zeleně.
6. Před prvním použitím je nutné baterii plně dobít, ne však déle než 15 hodin.
7. (Varianta A) Pakliže je na displeji napětí nižší než 9,6V, okamžitě baterii dobijte. (Varianta B, C) Pakliže je na displeji napětí nižší než 4,8V, okamžitě baterii dobijte.
8. Při dobíjení se baterie a adaptér mohou zahřívat.

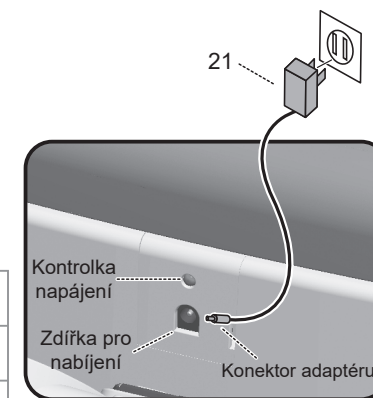

| | | |
|---------------------------------|--------------------------------|---------------------|
| Zdroj napájení | Podle typu | |
| Baterie | Podle typu | |
| Přepětová ochrana | Podle typu | |
| Dodávaný adaptér | Vstup AC 100 V–240V 50/60Hz | Výstup (podle typu) |
| Doba nabíjení a provozu baterie | Nabíjení baterie: 9–10 hodin | Provoz: 1–2 hodiny |

3. Normální provoz:

1) Pedál

A. Stiskněte hlavní startovací tlačítko B. Stiskněte tlačítko pedálu (Varianta A, B) C. Zvolte směr dopředu nebo dozadu D. Zvolte rychlostní stupeň E. Sešlápněte pedál pro rozjezd

2) Dálkové ovládání (Varianta A, B):

A. Stiskněte hlavní startovací tlačítko. Kódování bude aktivní dvě minuty po nastartování.

B. Současně stiskněte tlačítko pro změnu rychlosti a okamžitou brzdu na dálkovém ovládání po dobu 5 sekund.

Pakliže indikátor prvního, druhého a třetího rychlostního stupně zabliká, znamená to, že požadavek na kódování byl vyslán. Jakmile indikátor přestane blikat a rozsvítí se, znamená to, že požadavek na kódování byl úspěšně přijat. Po úspěšném přijetí se kola vozidla otočí na jednu sekundu doprava a doleva.

3) Funkce dálkového ovládání (Varianta A, B):

A. Tlačítko pro pohyb dopředu / dozadu B. Tlačítko pro zatočení doprava / doleva C. Okamžité zastavení vozidla D. Změna rychlosti E. Po stisknutí se za minutu bez ovládání uvede do spánkového režimu, ze kterého se probudí po stisku libovolného tlačítka

(Varianta A)



(Varianta B, C)



2

Zdvihněte automaticky

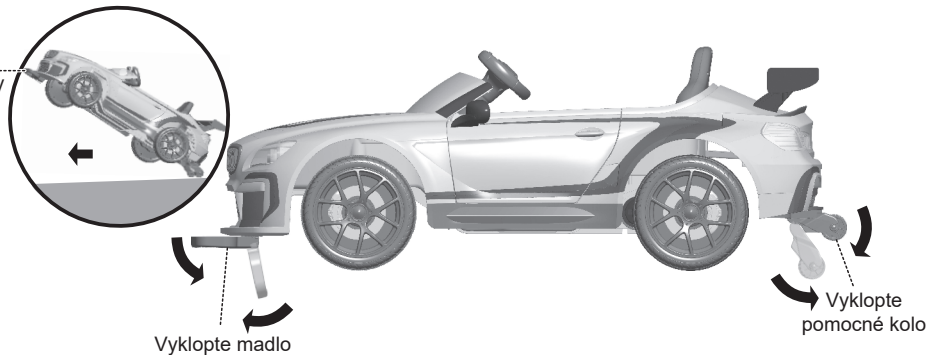

(Varianta B, C) Instalace zadních kol

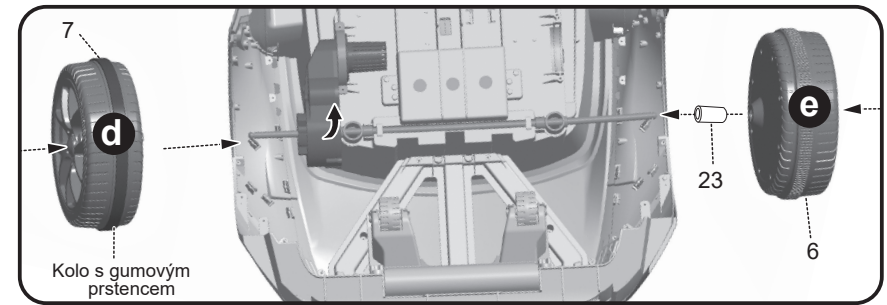

e Zasuňte postupně plastovou trubičku (součástka 23) do osy zadní nápravy. Stiskněte tlačítko ve středu kola a obě kola (součástka 6) postupně nasuňte na osu zadní nápravy.

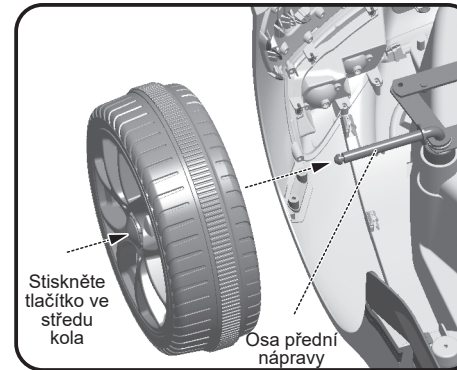

Při sestavování kola stiskněte tlačítko v jeho středu, nasuňte jej na přední osu nápravy a upevněte. Až jej budete chtít demontovat, stiskněte opět tlačítko v jeho středu a kolo z osy stáhněte.

2. Instalace J tyče

(Varianta A, B)

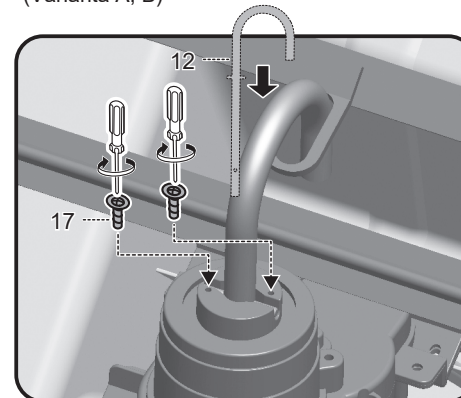

Zasuňte řídicí tyč (součástka 12) do označeného místa na převodovém ústrojí v přední části vozidla. Tyč zajistěte vložením a utažením šroubů (součástka 17) v příslušných otvorech.

(Varianta C)

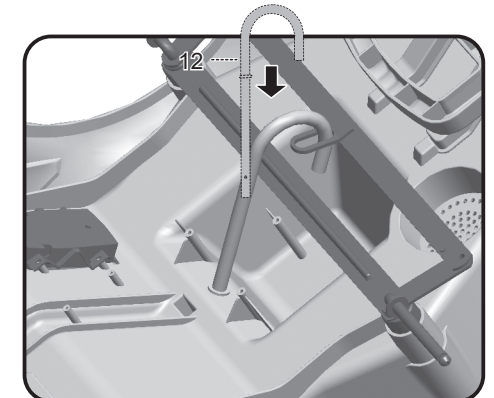

Zasuňte řídicí tyč (součástka 12) do označeného místa v přední části vozidla.

3. Instalace zpětných zrcátek

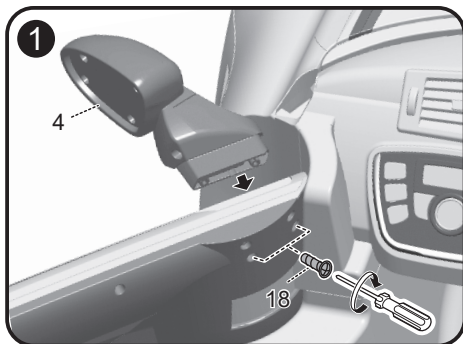

Otevřete dveře a uсадte zpětná zrcátka (součástka 4) na příslušné pozice. Zrcátka upevníte s pomocí šroubů (součástka 18).

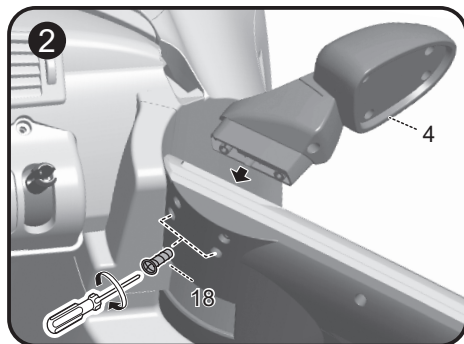

4. Instalace volantu

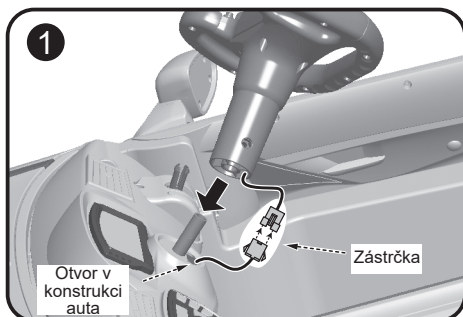

Zapojte zástrčku volantu do zásuvky vně otvoru v konstrukci auta a poté zapojenou zástrčku vložte dovnitř tohoto otvoru.

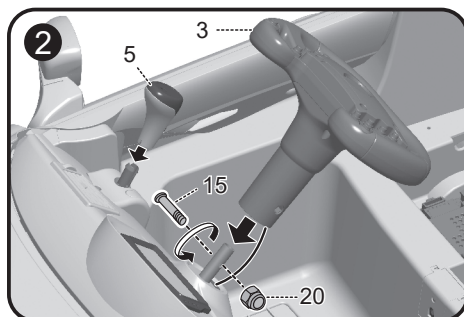

Nasadte volant (součástka 3) na řídicí tyč a upevněte šroubem (součástka 15) a maticí (součástka 20) volantu. Nasuňte hlavici řídicí páky (součástka 5) na hřídel a zatlačte na ni, dokud není bezpečně upevněna na svém místě.

5. Instalace napájecí jednotky

(Varianta A)

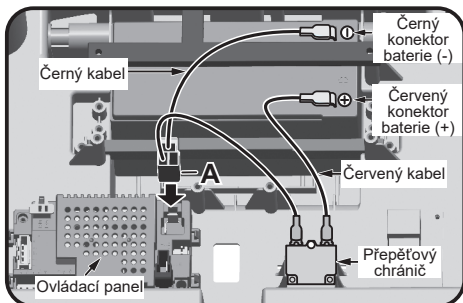

Zasuňte zástrčku (A) do ovládacího panelu.

(Varianta B)

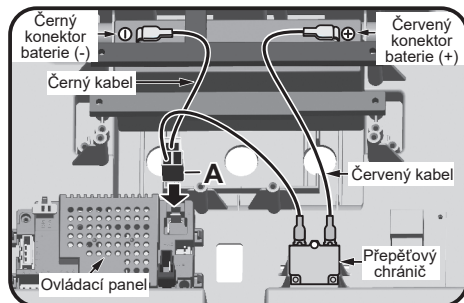

Zasuňte zástrčku (A) do ovládacího panelu.

11) Změna režimu:

| | |
|-----------------|--|
| (Varianta A) | <p>① Standardní režim po nastartování je MUSIC. Na displeji se zobrazuje nápis MUSIC a ozve se příslušné zvukové upozornění.</p> <p>② Po stisku tohoto tlačítka se režim přepne na USB, což oznámí příslušné anglické upozornění a na displeji začne blikat nápis USB (pouze v případě, že není zasunut USB nosič, při zasunutí USB nosiče nebude nápis USB blikat).</p> <p>③ Po opětovném stisknutí se vozidlo přepne do režimu BlueTooth, což oznámí patřičné anglické upozornění a na displeji začne blikat BT (pouze v případě, že není BT spárováno, při spárování nebude nápis USB blikat).</p> <p>④ Po opětovném stisknutí tlačítka se vrátíte do režimu MUSIC.</p> <p>Postupná sekvence → Stisk → Režim USB → Stisk → Režim BT → Stisk → Režim MUSIC</p> |
| (Varianta B, C) | <p>① Standardní režim po nastartování je MUSIC. Na displeji se zobrazuje nápis MUSIC a ozve se příslušné zvukové upozornění.</p> <p>② Po stisku tohoto tlačítka se režim přepne na MP3, což oznámí příslušné anglické upozornění a na displeji začne blikat nápis MP3 (pouze v případě, že není zasunut MP3 nosič, při zasunutí MP3 nosiče nebude nápis USB blikat).</p> <p>③ Po opětovném stisknutí tlačítka se vrátíte do režimu MUSIC.</p> |

12) Funkce displeje:

| | |
|-----------------|---|
| (Varianta A) | <p>Displeje o čtyřech číslicích: ① Prostřední čtyři čísla zobrazují stav baterie v reálném čase. Na displeji se také zobrazí změna hlasitosti (U00-U30) a jaká skladba z MP3 nosiče se přehrává (0001-9999).</p> <p>② Funkční ikony na stranách displeje jsou: "MUSIC, USB, BT, V, ►, ". Režim, v jakém je vozidlo, bude zvýrazněn.</p> |
| (Varianta B, C) | <p>Displeje o čtyřech číslicích: ① Prostřední čtyři čísla zobrazují stav baterie v reálném čase. Na displeji se také zobrazí změna hlasitosti (U00-U30).</p> <p>② Funkční ikony na stranách displeje jsou: "MUSIC, MP3, V, ►, ". Režim, v jakém je vozidlo, bude zvýrazněn.</p> |

13) (Varianta A) Spárování BlueTooth: ① Po spárování s BlueTooth zařízením se v režimu BT bude vždy přehrávat hudba ze zařízení BlueTooth.

② Po odpojení BlueTooth zařízení se ozve zvukové upozornění a na displeji bude blikat nápis BT.

③ Název BlueTooth pro spárování: CHILOKBO

14) (Varianta A) Funkce USB přehrávače: V režimu USB bude na displeji blikat nápis USB a budou se přehrávat skladby ze zařízení USB.

15) (Varianta B, C) Funkce MP3 přehrávače: V režimu MP3 bude na displeji blikat nápis MP3 a budou se přehrávat skladby z externího zařízení MP3.

16) Volant: Prostřední tlačítko slouží pro zvukové upozornění, které zazní nezávisle na zvoleném hudebním režimu. Při dlouhodobém držení tlačítka bude upozornění zaznívat nepřetržitě.

17) Uspání: Systém se automaticky uspi po 30 minutách bez dotyku. Centrální deska se odpojí a všechny funkce se vypnou. Opětovný start provedete startovacím tlačítkem.

18) Ochrana před nízkým napětím:

| | |
|-----------------|---|
| (Varianta A) | Při dosažení napětí 8V se řídicí jednotka vozidla automaticky vypne. Prosím, dobijte vozidlo co nejdříve! |
| (Varianta B, C) | Při dosažení napětí 4,5V se řídicí jednotka vozidla automaticky vypne. Prosím, dobijte vozidlo co nejdříve! |

19) Nabíjení a funkce vypnutí: Při nabíjení je vozidlo automaticky vypnuto. Všechny jeho funkce jsou vypnuté a nelze ho nastartovat.

- 2) Tlačítko pro přehrávání hudby: Po stisku tohoto tlačítka začne hrát skladba a rozsvítí se zeleně. Po opětovném stisku začne hrát další skladba. Na panelu jsou dvě tlačítka pro hudbu, každé z nich hraje tři skladby.

- 3) Předchozí skladba / snížení hlasitosti:

| | |
|-----------------|---|
| (Varianta A) | <p>① V režimu MUSIC USB BT: Krátce stiskněte toto tlačítko (na malou chvíli proklikne zeleně) a začne hrát předchozí skladba. Po nepřerušovaném stisku delším než 2 sekundy (tlačítko bude svítit zeleně) se začne snižovat hlasitost, která má na displeji rozpětí U30-U00.</p> <p>② Po každém nastartování je hlasitost nastavena na hodnotu U25.</p> |
| (Varianta B, C) | <p>① V režimu MUSIC: Krátce stiskněte toto tlačítko (na malou chvíli proklikne zeleně) a začne hrát předchozí skladba.</p> <p>② V režimu MUSIC a MP3: Po nepřerušovaném stisku delším než 2 sekundy (tlačítko bude svítit zeleně) se začne snižovat hlasitost, která má na displeji rozpětí U30-U00. U30 to U00.</p> <p>③ Po každém nastartování je hlasitost nastavena na hodnotu U25.</p> |

- 4) Další skladba / zvýšení hlasitosti:

| | |
|-----------------|---|
| (Varianta A) | <p>① V režimu MUSIC USB BT: Krátce stiskněte toto tlačítko (na malou chvíli proklikne zeleně) a začne hrát následující skladba. Po nepřerušovaném stisku delším než 2 sekundy (tlačítko bude svítit zeleně) se začne zvyšovat hlasitost, která má na displeji rozpětí U30-U00.</p> <p>② Po každém nastartování je hlasitost nastavena na hodnotu U25.</p> |
| (Varianta B, C) | <p>① V režimu MUSIC: Krátce stiskněte toto tlačítko (na malou chvíli proklikne zeleně) a začne hrát následující skladba.</p> <p>② V režimu MUSIC a MP3: Po nepřerušovaném stisku delším než 2 sekundy (tlačítko bude svítit zeleně) se začne zvyšovat hlasitost, která má na displeji rozpětí U30-U00.</p> <p>③ Po každém nastartování je hlasitost nastavena na hodnotu U25.</p> |

- 5) Světlo/větrák:

| | |
|--------------|--|
| (Varianta A) | <p>Po nastartování jsou světla i větrák vypnuta. Jedním stiskem aktivujete světla (tlačítko bude svítit zeleně). Po dalším stisknutí se zapne větrák a světla zhasnou. Po třetím stisku budou světla i větrák zapnuty. Po čtvrtém stisku se oboje vypne a zelené podsvícení tlačítka zhasne.</p> <p>Postupná sekvence: Stisk → Světla zapnuta → Stisk → Větrák zapnut, světla vypnuta → Stisk → Světla i větrák zapnuta → Stisk → Vypnutí světla a větráku</p> |
|--------------|--|

- 6) Tlačítko světla:

| | |
|-----------------|---|
| (Varianta B, C) | <p>Po nastartování jsou vypnutá. Jedním stisknutím tlačítka se zapnou (tlačítko bude svítit zeleně). Po opětovném stisku zhasnou (tlačítko nebude svítit zeleně).</p> |
|-----------------|---|

- 7) (Varianta A, B) Zapnutí pedálu: ① Po nastartování je vozidlo v režimu ovládní pedálem. Tlačítko v takovém případě svítí zeleně. Sešlápnutím a pouštěním pedálu vozidlo nabírá a ztrácí rychlost. Na dálkovém ovládní je možné vozidlo vynuceně zastavit. Auto nelze opětovně rozjet sešlápnutím pedálu, pakliže bylo zastaveno přes dálkové ovládní.
- ② Bezpečný provoz: Před rozjezdem sešlápnutím pedálu nebo použitím dálkového ovládní je nutné nejprve uvolnit pedál, a pak ho stlačit.

- 8) (Varianta A, B) Dálkové ovládní: Po stisku tlačítka se řízení předá na dálkové ovládní a vozidlo může ovládní vzdáleně. Pedál v tomto režimu nefunguje.

- 9) (Varianta C) Zvuk fánění: Po stisku tlačítka se ozve zvuk fánění. Během přehrávání zvuku svítí tlačítko zeleně.

- 10) (Varianta C) Zvuk brzdění: Po stisku tlačítka se ozve zvuk brzdění. Během přehrávání zvuku svítí tlačítko zeleně.

(Varianta C)

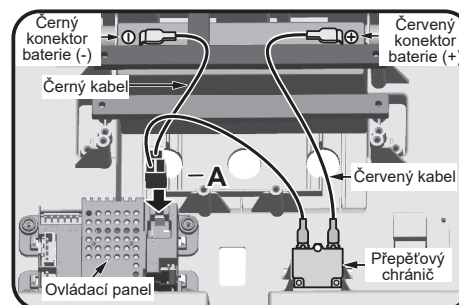

Zasuňte zástrčku (A) do ovládacího panelu.

6. Instalace sedadla a opěrky

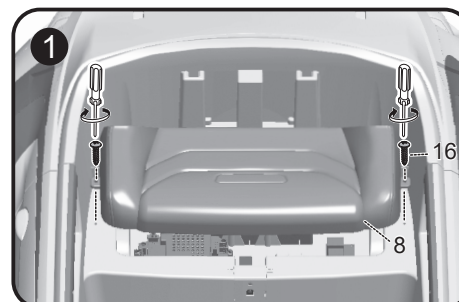

Po nainstalování napájecího elektrického obvodu umístěte zadní sedadlo (součástka 8) na vyznačenou pozici a upevněte ho šroubem (součástka 16).

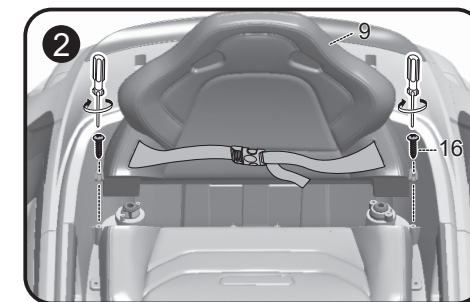

Zadní opěrku (součástka 9) umístěte na určenou pozici (viz obrázek) a upevněte ji šroubem (součástka 16).

7. Instalace předního okna a zadního křídla

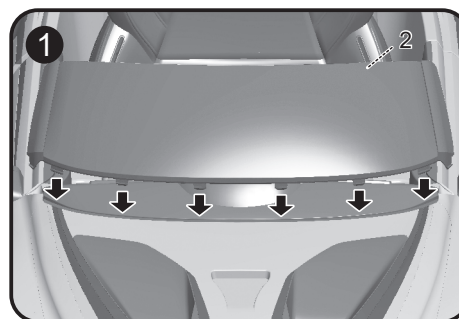

Na přední konec vozidla připevněte přední sklo (součástka 2); dbejte na to, aby jednotlivé úchyty zapadly do příslušných otvorů. Poté zatlačte, dokud všechny úchyty pevně nezacvaknou na své místo.

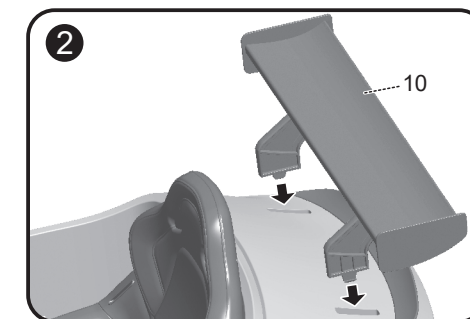

Přiložte zadní křídlo (součástka 10) na vyznačenou pozici a nasuňte úchyty do otvorů. Pevně zatlačte, aby křídlo drželo na svém místě.

8. Otevírání dveří



Pro otevření dveří vozítka stiskněte nejprve tlačítko z vnitřní strany dveří a poté na ně zatlačte.

IV. Vložení a výměna baterií v dálkovém ovládní (Varianta A, B)

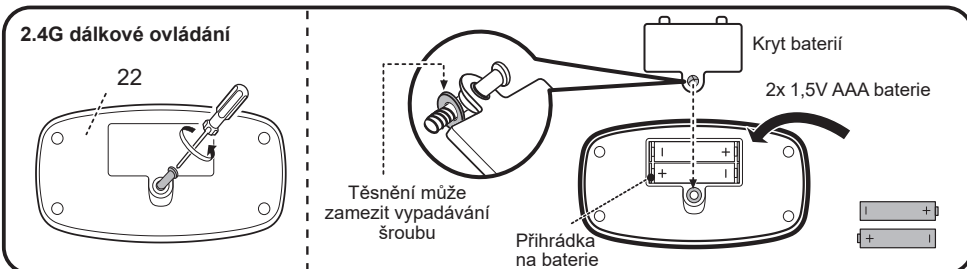

Povolte šroub a otevřete kryt baterií na dálkovém ovládní (součástka 22). Vložte 2 AAA baterie tak, aby byla dodržena správná polarita. Zavřete kryt a opět ho přišroubujte.

V. Funkce a řízení

1. Hlavní funkce

- 1) Přepínání mezi dálkovým ovládním a plynovým pedálem (Varianta A, B)
- 2) Zadní pohon: Převodové soustředí poskytuje plný přední nebo zadní pohon
- 3) Řazení dopředu/dozadu: řadicí páka se nachází na pravé straně vozítka a je možné přepínat s ní mezi stupněm dopředu, neutrálem a stupněm dozadu. Každý stupeň má vlastní indikaci na LED displeji.
- 4) Funkce ovládní plynovým pedálem: pokud je řadicí páka v poloze stupně dopředu/dozadu, vozítko se po stlačení plynového pedálu bude pohybovat dopředu/dozadu. Když pedál uvolníte, vozítko se zastaví.
- 5) Ochrana při nabíjení: probíhá-li nabíjení, všechny funkce výrobku, závislé na bateriích, jsou mimo provoz.
- 6) Funkce pomalého zastavení při jízdě vpřed/vzad: stupeň dopředu i stupeň dozadu pomalu vozidlo zastaví.
- 7) Vysune pomocné kolečko na spodku vozidla, pomocí páky na přední straně vozidla ho pak můžete táhnout.

2. Funkce palubní desky:

(Varianta A)

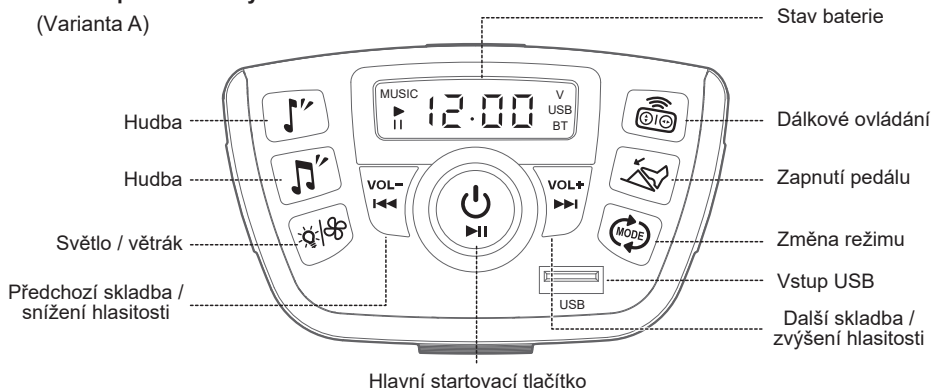

(Varianta B)

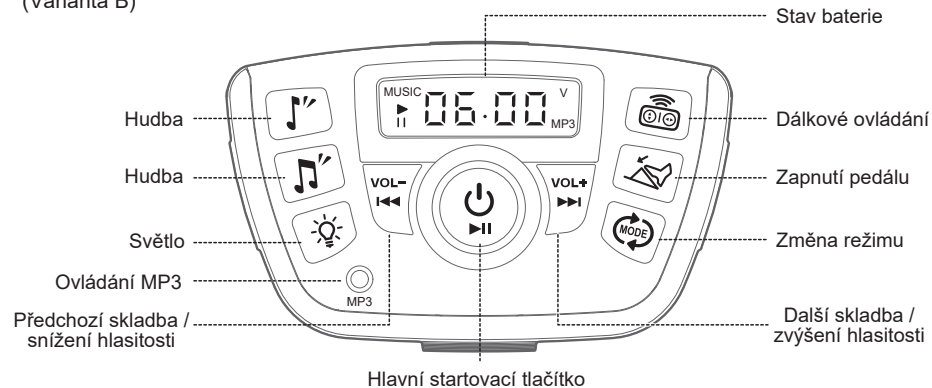

(Varianta C)

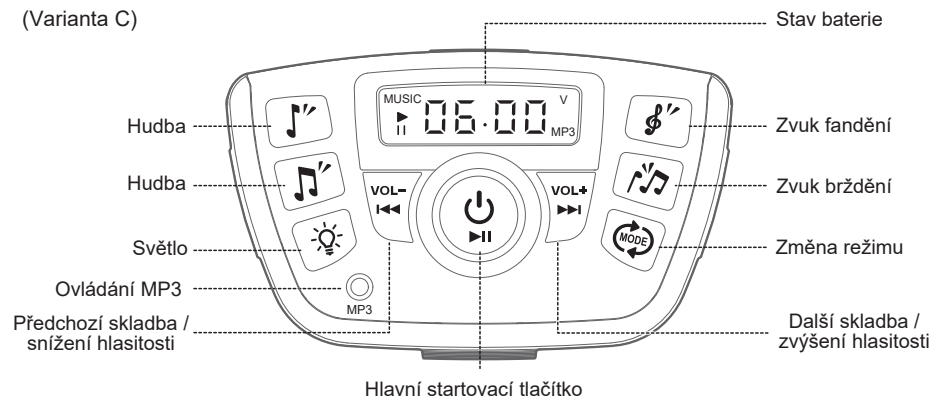

- 1) Hlavní startovací tlačítko:

| | |
|-----------------|---|
| (Varianta A, B) | <ol style="list-style-type: none"> 1) Po stisknutí bude vozidlo aktivováno v pohotovostním režimu, po stisknutí houkačky se ozve zvuk motoru. Hlavní tlačítko svítí červeně a tlačítko pedálu zeleně. Na displeji je údaj 00.00 a písmeno V. Po zvuku motoru se objeví informace o napětí. Ozve se anglické ohlášení hudebního přehrávače. Během tohoto zvuku není možné používat tlačítka pro volbu hudby. 2) Po stisknutí tlačítka na 2 sekundy se přívod elektřiny do vozidla vypne. |
| (Varianta C) | <ol style="list-style-type: none"> 1) Po stisknutí bude vozidlo aktivováno v pohotovostním režimu, což poznáte podle zvuku motoru. Hlavní tlačítko svítí červeně a tlačítko pedálu zeleně. Na displeji je údaj 00.00 a písmeno V. Po zvuku motoru se objeví stav normálního napětí. Ozve se anglické ohlášení hudebního přehrávače. Během tohoto zvuku není možné používat tlačítka pro volbu hudby. 2) Po stisknutí tlačítka na 2 sekundy se přívod elektřiny do vozidla vypne. |